

STEICO *secure* Eckverbinder



- Aussen- und Inneneckverbinder aus Kunststoff für Sockelschiene S61
- Wärmebrückenfrei
- Sehr leichte und schnelle Montage durch einfaches Aufstecken in die Profile

Einsatzbereich



- Außen und Inneneckverbinder aus Kunststoff für Sockelschiene S61

Technische Daten

Farbe	Weiß
Material	Kunststoff

Lieferform

Lieferung in handlichen Kartons

Farbton	Typ	Anzahl/Pak. [St.]
Weiß	Innenecke Z 18 - 2i	100
Weiß	Außenecke Z 18 - 2a	100

Hinweise

Lagerung

- Trocken, vor UV-Strahlen geschützt lagern, vor Feuchtigkeit schützen

Arbeitsschutz und Sicherheit

- Sicherheitsdatenblatt beachten

Entsorgung

- Über den regulären Bauabfall, geltende gesetzliche Richtlinien beachten

Bearbeitung

- Mit Auflagenschere oder anderen geeigneten Schneidwerkzeugen zur Kunststoffbearbeitung

STEICO*secure* Eckverbinder

Verarbeitung

- Damit eine ebene Verlegung der Dämmplatten gewährt werden kann, darf hier kein Schmutz / Klebemörtel die Auflagefläche gelangen
- STEICO*secure* Eckverbinder auf STEICO*secure* Sockelschiene S 61 stecken

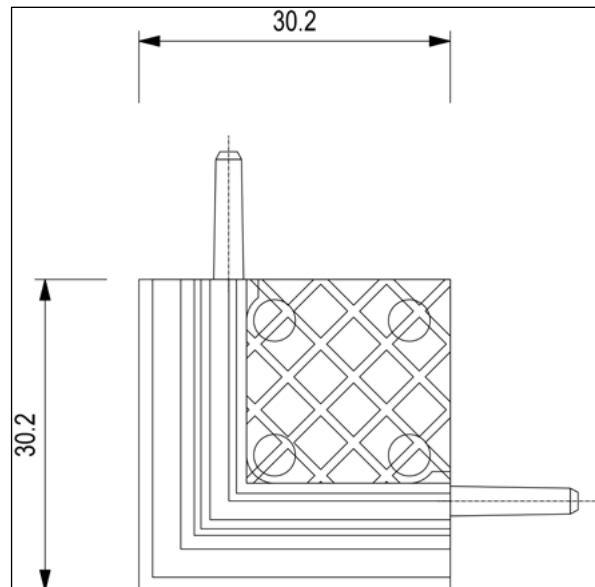
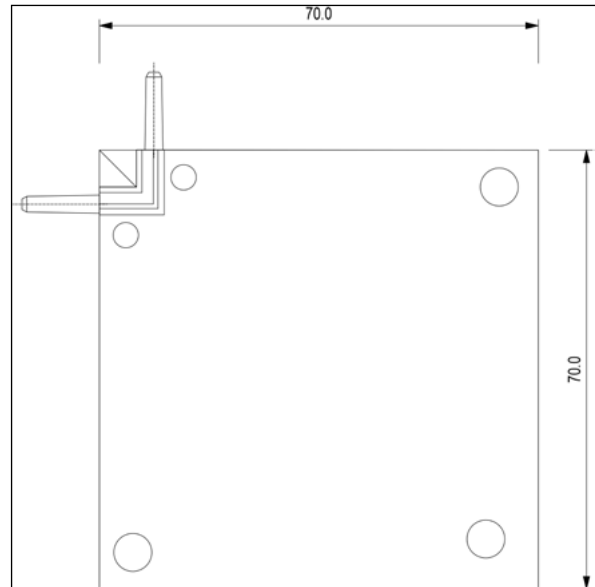
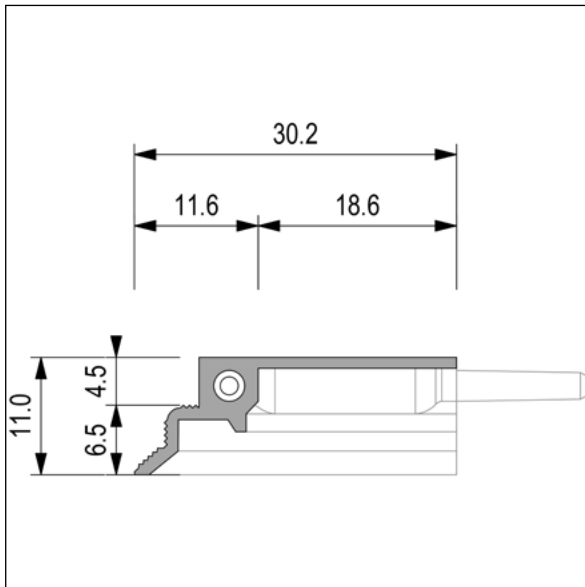

Zertifikate und Qualitätsmanagement



STEICO^{secure} Eckverbinder

☰ Legende

Abkürzungen:

Pak. Paket

St. Stück